

**Радиопрограмматор 400W Plus  
Radioprogrammer 400W Plus  
Récepteur séquentiel 400W Plus  
Funkmotorsteuerung 400W Plus**

**SEL2641R433-P4P**

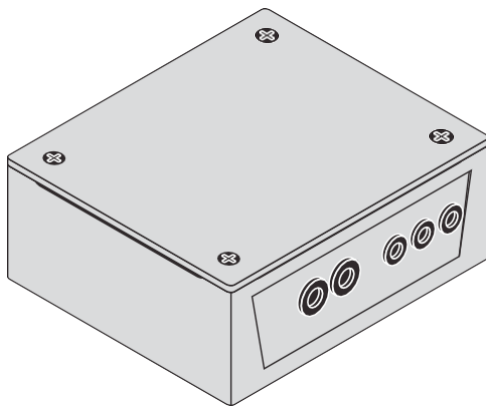

Пособие по установлению - Русский.....	Pag. 4
Use and installation Manual - English .....	Pag. 7
Notices d'installation et utilisation - Français .....	Pag. 10
Bedienungsanleitung - Deutsch .....	Pag. 13

## Меры безопасности

Для идеальной работы устройства внимательно прочитайте данное пособие по установлению и следуйте инструкции. Неправильное использование может повредить устройство.

### Security measures

For a perfect functioning of the device, read carefully this manual and follow all the indications, since an inadequate use can make damages to the device

### Mesures de sécurité

Pour un fonctionnement parfait de l'appareil, vous devez lire complètement les instructions de installation et suivre strictement les indications décrites, puisque un maniement inadéquat peut produire dommage à l'appareil.

### Sicherheitsmaßnahmen

Um ein einwandfreies Funktionieren des Apparates zu erhalten, sollten Sie die in der Bedienungsanleitung enthaltene Anweisungen zur Bedienung und zur Installation genau durchlesen und befolgen, da eine Nichtbeachtung

derselbenstarke Schäden am Apparat hervorrufen kann.

CDVI Wireless Spa, заявляет что оборудование SEL2641R433-P4P соответствует норме 2014/53/UE.

Полный текст : [www.erone.com](http://www.erone.com).

### Declaration of Conformity:

Hereby, CDVI Wireless Spa, declares that the radio equipment type SEL2641R433-P4P is in compliance with directive 2014/53/EU. The full text of the EU declaration of conformity is available at the following internet address: [www.erone.com](http://www.erone.com).

### Déclaration de Conformité:

Le fabricant, CDVI Wireless Spa, déclare que le produit radio SEL2641R433-P4P est conforme à la directive 2014/53/UE. Le texte intégral de la déclaration de conformité est disponible à l'adresse internet suivante: [www.erone.com](http://www.erone.com).

### Declaration of Conformity:

Der hersteller, CDVI Wireless Spa, behauptet dass das funkgerät SEL2641R433-P4P entsprechend der vorschrift 2014/53/UE ist. Die komplette beschreibung UE befindet sich unter dieser internet adresse: [www.erone.com](http://www.erone.com).



## Введение./ Introduction / Introduction / Allgemein

4 винта для закрепления крышки  
4 screws for cover fixing  
4 vis capot  
4 Schraube

Крышка  
Cover  
Couvercle  
Deckel

4 винта для закрепления коробки  
4 screws for box fixing  
4 vis de fixation  
Schraube

отверстия для кабелей  
Wire leads  
Passes-fils  
Kabelführung

4 пробки  
4 plugs  
4 chevilles

антенна  
Aerial  
Fil d'antenne  
Antenne

Коробка с приёмником и защитная крышка из органического стекла Receiver box with plexiglas cover  
Boîtier avec récepteur et plexiglas de protection  
Behälter mit Funkmotorsteuerung

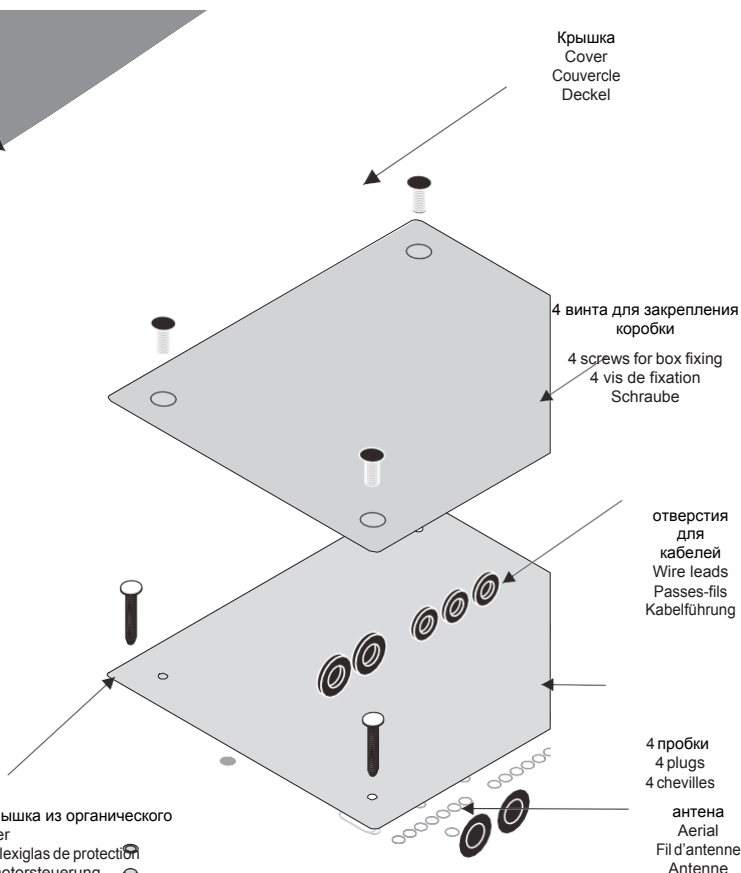

Fig. 1

Общие размеры / Overall dimensions  
Dimensions d'encombrement / Abmessung

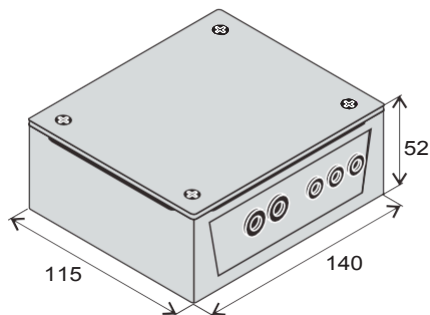

Fig. 2

Расстояние сверления / Drilling  
distances

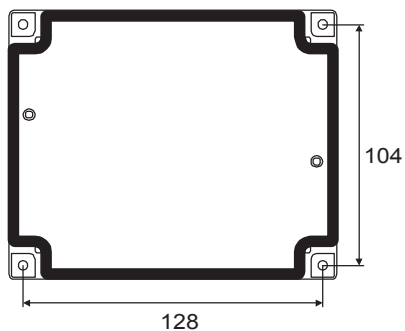
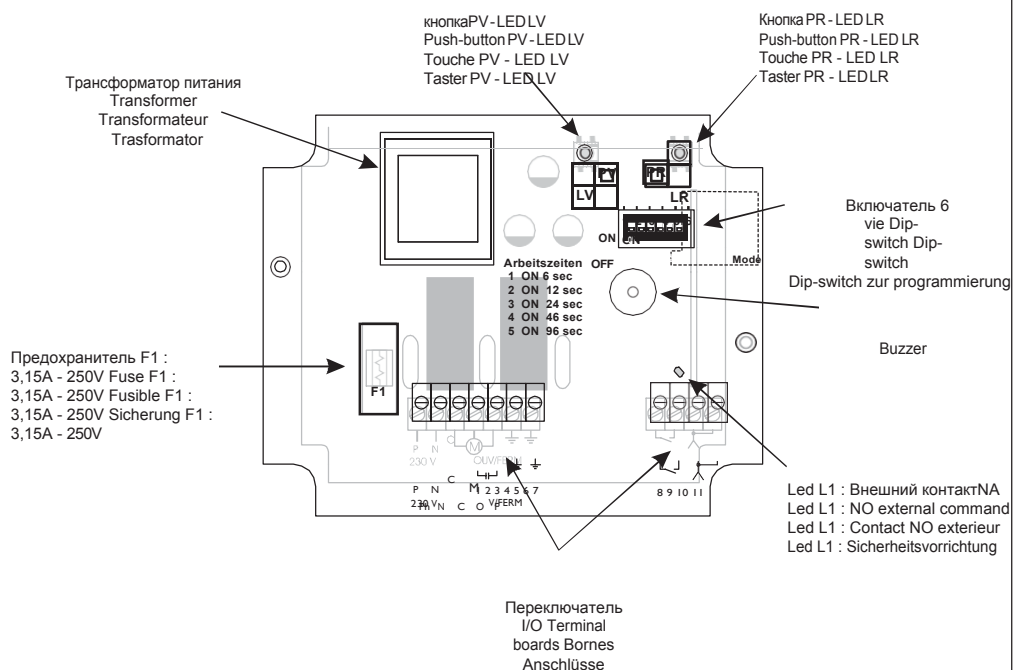

Fig. 3

Расположение



S1 ON = 6 sec.  
S2 ON = 12 sec.  
S3 ON = 24 sec.  
S4 ON = 46 sec.  
S5 ON = 96 sec.

S6 ON = Sequenziale / Sequential mode / sequentiel / sequenziell  
S1, S2, ..., S5 ON / S6 OFF : Misto / Mixed / Mixte / gemischter Betrieb  
S1, S2, ..., S6 OFF = Uomo Presente / Man present / homme mort / Totmannschaltung

Fig. 4

1 - ОПИСАНИЕ

Приёмник ERONE 400 W Plus это радиопрограмматор, который напрямую управляет асинхронным мотором 230 Vac AC с максимальной мощностью 400 W. Рабочая частота 133,92 МГц кодовая система Keeloq Hopping code.

СЕРИЯ	МОДЕЛЬ	ЧАСТОТА	КОД
024A	S2TR2641E2	433.92 MHz	Rolling code
024A	S2TR2641E4	433.92 MHz	Rolling code
MINI	SETR2641AM2	433.92 MHz	Rolling code
MURALE	SETR2641-TM	433.92 MHz	Rolling code

2 – ТЕХНИЧЕСКИЕ ХАРАКТЕРИСТИКИ

Модели	SEL 2641R433-P4P
Тип приёмника	Супергетеродинный
Несущая частота	433.92 MHz
Гетеродинная частота	6,6128 MHz
Модуляция	AM/ASK
Входная нагрузка	50 Ohm
Ширина канала	> 25 KHz
Промежуточная частота	10,7 MHz
Чувствительность	-115 dBm
Выдача гетеродина	< -57 dBm
Энергоснабжение	230 Vac
Макс мощность мотора	400 W
Память	85
Кодовая система	Keeloq® Hopping code
Рабочая температура	-20°/+70°C
Уровень защиты	IP44
Вес	380 gr.
Размеры	140 x 115 x 52 мм

Выбор размещения очень важен для наилучшего результата работы системы.

Должны быть соблюдены следующие условия:

- разместите приёмник далеко от источников помех, таких как компьютеры, сигнализации и радиоприёмники.

3 – РЕЖИМЫ РАБОТЫ

Последовательный (или циклический)

- 1 Пульс открытие
- 1 Пульс закрытие, стоп с таймером

Смешанный:

- 1 Пульс открытие, закрытие только при контакте:

Человекоуправляемый

Открытие и закрытие только при постоянном контакте (ограниченный диапазон). Время паузы мотора выборочно (от 6 до 186 сек) путём 5 переключателей. используется как защита от того, что бы продолжать давать питание мотору после механической установки.

Другие характеристики

Токальный и общий выбор работы. Общая команда возможна только для последовательного рабочего режима. Для использования в общем режиме необходимо использовать 4-х ключевой передатчик такого же диапазона. Имеется возможность подключить внешнюю кнопку запуска или ключ- контакт, чтобы дополнить радиоконтроль. Размер памяти 85 передатчиков.

Размещение

- расстояние между двумя приёмниками должна быть не менее полутора метров.

Закрепление

Снимите крышку приёмника. Закрепите коробку в каждом углу с помощью предоставленных винтов .

Соединения

- 1- Соедините питание к присоединительным колодкам (рис. 5):  
Колодка 1 = PH фаза  
колодка 2 = N neutro  
колодка 6 = земля



рис. 5

- 2 - Подключите мотор к присоединительным колодкам (Рис. 11):

- колодка 3 = общая C
- колодка 4 = открытая O
- колодка 5 = закрытая CL
- колодка 7 = земля GND

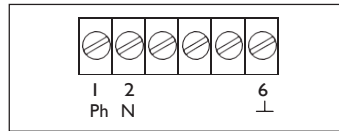
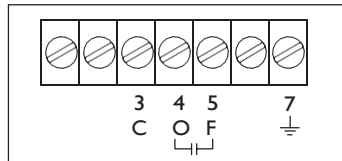

- 3 - Соедините принадлежности как следует:

- если Вы хотите использовать воздушный способ (не включено), соедините защитник с колодкой 10 и сеть к колодке 11. Либо если Вы используете воздушный кабель подсоедините его к колодке 11.
- Если Вы желаете подключить внешнее устройство команды (не включено) соедините контакт N.O. к колодке и 9.

Внимание: Лед L1 включается когда контакт N.A. внешнего устройства команды активирован.

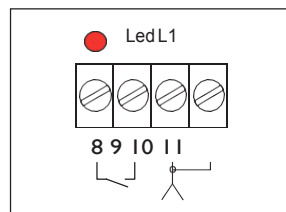

Fig. 7

## 5 - ПРОГРАММИРОВАНИЕ



Достаньте батарею перед поднятием защитного плексигласа и работы с присоединительными колодками.

Рабочий режим радиопрограмматора может быть выбран через 6 бинарных переключателей. (Виср. 8.)

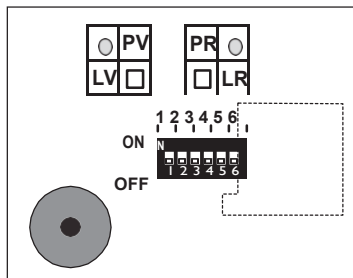

Fig. 8

### Выбор рабочего режима

**ВНИМАНИЕ:** Выбор режима управления человеком *быстрее разряжает батарею.*

Рабочий режим	Переключатель и 1-5	Переключатель 6
Последовательный (циклический)	следовательно выбранному времени	ON
Смешанный	следовательно выбранному времени	OFF
Человекоуправляемый	OFF	OFF

### Выбор время работы в последовательном и смешанном режиме

Заключая переключатели от 1 до 5 в режиме последовательный или смешанный есть возможность выбрать паузу мотора.

- Switch 1 = 6 сек
- Switch 2 = 12 сек
- Switch 3 = 24 сек
- Switch 4 = 48 сек
- Switch 5 = 96 сек

Несколько включённый переключателей приводит к сумме времени пауз.

### Настройки типа команд

- Локальная команда

Передатчик **PR** позволяет работать в последовательном, смешанном или человекоуправляемом режиме и нажатием одного ключа на передатчике для всех движений (открытие, стоп и закрытие).

Общие команды

Необходимо иметь четырёх ключевой передатчик той же серии.

Передатчики хранящиеся на **PV** позволяют работать в последовательном режиме, но им необходимы 3 ключа: ключ В для открытия, ключ D для закрытия, ключ С для остановки.

В течении движения (открытие и закрытие) только кнопка стопа С является рабочей.

Для инверсии движения без кнопки стопа (С), необходимо подождать конец рабочего времени.



Чтобы быть уверенным в полном управлении всех приёмников желательнее использовать передатчик на минимальном расстоянии (не более 20 м).

## 6 – ЗАПОМИНАНИЕ ПЕРЕДАТЧИКОВ

Код передатчика может быть сохранён в радиопрограмматоре двумя способами:

A/B - используя пусковые кнопки радиопрограмматора PR и PV

C/D - в самокупающемся режиме, вдали от устройства, используя ключи передатчика.

### A – Прямое запоминание локальная команда PR

- 1) Нажмите и держите нажатой кнопку PR: свет LR включится;
- 2) Отпустите кнопку PR;
- 3) Нажмите кнопку передатчика который необходимо запомнить: свет LR выключится;
- 4) Повторите операцию для каждой кнопки передатчика.

### B - Прямое запоминание общая команда PV

Необходимо иметь четырёх ключевой передатчик одинакового диапазона

Нажмите и держите нажатой кнопку PV на приёмнике пока не включится зелёный свет LV

В течении 4 секунд надмите кнопку D на передатчике для запоминания

Зелёный свет LV выключится и мотор реле включится на короткий промежуток времени

Ключ D выключит мотор.

Активация оставшихся ключей на передатчике автоматическая при соотношении ключа В для открытия и ключа С для остановки.

### C - Локальные команды используя ключи передатчика

- Нажмите и держите одновременно нажатыми ключи А и В на TX: LR и LV замигают и последуют звуковые сигналы.
- Зажмите ключ А на TX в течении 4 секунд до тех пор пока свет LV не загорится и не появится длительный звуковой сигнал = Виіііііііііі, затем отпустите кнопку.
- До завершения звукового сигнала (за 2 секунды) ещё раз нажмите кнопку А на TX: LR выключится

### D - Общие команды, используя ключи на передатчике

- 1) Нажмите и держите одновременно нажатыми ключи А и В на TX: LR и LV замигают и последуют звуковые сигналы.
- 2) Зажмите ключ В на том же TX в течении 4 секунд до тех пор пока свет LV не загорится и не появятся звуковые сигналы = Вір, Вір, Вір ....Вір затем отпустите кнопку.
- 3) До завершения звукового сигнала (за 2 секунды) ещё раз нажмите кнопку D на TX: LV выключится

**ВНИМАНИЕ:** Запоминание остальных кнопок на передатчике сделано программной системой: В для открытия, С для остановки, D для закрытия.

**ВНИМАНИЕ:** Запоминание в самоокупающемся режиме передатчика на непустой приёмник может быть сделан с использованием уже сохранённого передатчика.

### Пример 1:

Запоминание ключей А и В на TX2 в местном командовании используя TX1 (уже сохранённого):

Нажмите А+В на TX1 (bip); Держите кнопку А нажатой на TX1 в течении 4 секунд (Вiiiiip) за 2 сек нажмите кнопку А на TX2

### Пример 2:

Запоминание кнопок В, С, D на TX2 в "общей команде" используя TX1 (уже сохранённого):

Нажмите А+В на TX1 (bip). Держите нажатой кнопку В на TX1 в течении 4 сек (Вip, bip, ...bip) за 2 сек нажмите кнопку D на TX2.

## 7-ОЧИСТКА ПАМЯТИ

Нажмите PR и держите нажатой пока не включится свет LR, затем одновременно нажмите PR и PV пока оба света LR и PV не замигают.

Таким образом все коды, имеющиеся в памяти будут удалены.

## 8-УПРАВЛЕНИЕ

Для управления кодами необходимо заранее указать расположение памяти каждого кода передатчика и к какому реле они относятся.

Управление кодами передатчиков удобно когда необходимо запомнить много кодов в приёмник. (пример 100 передатчиков в 100 мест памяти).

Описание работы

Местоположения кода в памяти отображается бинарной последовательностью из 7 битов.

Чтобы рассчитать правильное положение кода проконсультируйте следующую таблицу: обратит внимание на последовательность мигания зелёного луча LV:

код 7 бит	1	2	3	4	5	6	7
LV	●	●	●	●	●	●	●
Ассоциация	1	2	4	8	16	32	64

Достаточно принять во внимание только мигания

зелёного света т.к. значение красного света равно

нулю.

**ПРИМЕР:** последовательность света соответствует 37-ой позиции памяти:

первое мигание: зелёный свет  
второе мигание: красный свет  
третье мигание: зелёный свет  
четвёртое мигание: красный свет  
пятое мигание: красный свет  
шестое мигание: зелёный свет  
седьмое мигание: красный свет

1 2 3 4 5 6 7



$$1 + 0 + 4 + 0 + 0 + 32 + 0 = 37$$

Проверка числа сохранённых передатчиков  
На приёмнике зайдите в режим программирования нажатием PR пока LR не зажжётся.  
Отпустите PR и ещё раз нажмите PR на одну секунду.  
С этого момента последует последовательность светов лед и покажет номер, который может быть рассчитан по предыдущей таблице.

Конечный номер равен общему номеру кодов, сохранённых памяти.

Проверка расположения передатчика в памяти.

Нажмите и отпустите кнопку передатчика, который необходимо проверить.  
Нажмите PR в течении 1 сек: с этого момента начнётся последовательность светов лед.

Декодируя сообщение, как указано выше, возможно получить информацию позиции кода.

### Замещение кода сохранённого передатчика

Возможно удалить сохранённый код передатчика и заменить его на другой, в той же позиции.

Для данной операции необходимо точно знать позицию в памяти передатчика, который нужно заменить.

Смотрите предыдущую главу "Проверка позиции передатчик в памяти".

Когда станет известна позиция передатчика, который необходимо заместить, в памяти выполните следующую процедуру:

- На приемнике нажмите и держите нажатой PR пока свет LR не включится.
- Начните бинарную последовательность нажатием PR или PV, чтобы получить позицию места памяти для замещения.

Пример позиции нового передатчика на 42м месте памяти:

$$\begin{array}{cccccccc} \text{LR} & \text{LV} & \text{LR} & \text{LV} & \text{LR} & \text{LV} & \text{LR} & \\ 0 & 2 & 0 & 8 & 0 & 32 & 0 & \\ 0 & + & 2 & + & 0 & + & 8 & + & 0 & + & 32 & + & 0 & = & 42 \end{array}$$

Последовательность нажатия:

**PR, PV, PR, PV, PR, PV, PR.**

С этого момента красный свет LR включён, указывая начало фазы программирования.

Сохраните новый код передатчика, нажатием кнопки (А, В, С или D).

В конце красный свет выключится, указывая успешное завершение процедуры.

Таким образом предыдущий код был удален и новый сохранён на той же позиции в памяти и активирует реле.

- возможно всегда использовать один и тот же передатчик для удаления пользовательского кода.

### Заполненная память

Когда память заполнена (т.е. 85 из 100 мест в памяти использовано, в зависимости от используемой модели и фаз запоминания начата) лед приёмника LR и LV замигает 3 раза одновременно.

Затем свет лед соответствующий реле останется включённым и всё ещё является возможным выполнить иные функции, описанные в предыдущих параграфах.

1 - INTRODUCTION

The receiver ERONE 400 W Plus is a radio programmer which can drive directly an asynchronous 230 Vac AC motor with max power of 400 W. The operating frequency is 433,92 Mhz and the coding system is Keeloq® Hopping code

SERIES	TYPE	FREQUENCY CODING	
024A	S2TR2641E2	433.92 MHz	Rolling code
024A	S2TR2641E4	433.92 MHz	Rolling code
MINI	SETR2641AM2	433.92 MHz	Rolling code
WALL TYPE	SETR2641-TM	433.92 MHz	Rolling code

2 - TECHNICAL SPECIFICATIONS

Type	SEL 2641R433-P4P
Receiver type	Superheterodyne
Carrier frequency	433,92 MHz
Local oscillator frequency	6,6128 MHz
Modulation	AM/ASK
Input load	50 Ohm
Channel width	> 25KHz
Intermediate frequency	10,7 MHz
Input sensitivity	-115 dBm
Local oscillator emissions	< -57 dBm
Powervoltage	230 Vac
Motor maximum power	400 W
Memory capacity	85
Coding system	Keeloq® Hopping code
Operating temperature	-20°/+70°C
IP grade	IP44
Weight	380 gr.
Overall dimensions	140 x 115 x 52 mm

3 - FUNCTIONALITY

- Sequential (or cyclic):
- 1 Pulse opens
  - 1 Pulse closes, stop with a timer
- Mixed
- 1 Pulse opens, closing only with permanent contact.

Man present:  
Opening and closing only with permanent contact (reduced range). The motor time-out is selectable (from 6 to 186 sec) by means of 5 dip - switches; it is used as security to avoid powering the motor for too long after the mechanical stop.

*Other features:*  
Local and general operating selection (with multiple motor driving); the general command is possible only for the sequential operating mode.

For the general mode using it is necessary to use a 4 keys transmitter of the same range.

It possible to connect an external push button or a key - contact to complete the radiocontrol.

The memory capacity is 85 transmitters.

Positioning

- The local choice is very important for the best result of the installation. The following conditions have to be followed:
- Fix the radioprogrammer far from the interference sources as informatic systems, alarm systems or other radio emissions.
  - The distance between 2 receivers should be greater of 1.5 mt.

Fixing

Remove the cover of the receiver; fix the box in each corner by using the screws and the plugs supplied.

Connections

1 - Connect the power supply (230 Vac) to the terminal blocks (fig. 10):

- terminal 1 = PH phase
- terminal 2 = N neutral
- terminal 6 = earth

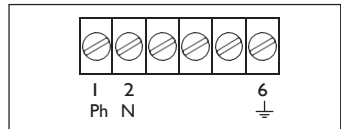

Fig. 10

2 - Connect the motor to the terminal blocks (fig. 11):

- terminal 3 = C common
- terminal 4 = O open
- terminal 5 = CL close
- terminal 7 = GND ground

Connect the capacitor between terminals 4 and 5.

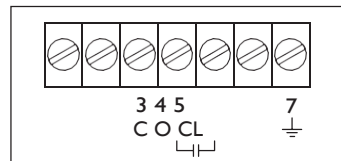

Fig. 11

3-Connect the accessories as follows (fig. 12):

- if you want to use an aerial, (not supplied), connect the shield to the terminal 10, and the net to the terminal 11; otherwise if you use the aerial cable supplied, connect it to the terminal 11.
  - if you want to connect an external command device (not supplied), connect the N. O. contact to the terminals 8 and 9;
- NOTE2: The led L1 switches on when the N.A. contact of the external command is activated.

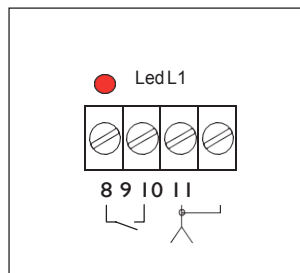

Fig. 12

## 5 - PROGRAMMING



Remove the power before to pick - up the protection plexiglass and operate on the terminal blocks.

The operating mode of the radio-programmer is selected with the 6-ways binary dip-switch ( Fig. 13.)

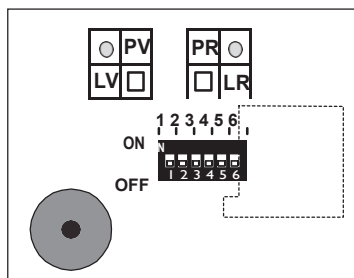

Operating mode selection

**NOTE:** The use of the Man present mode causes a faster consumption of the transmitter battery.

Operating mode	Dip-switch 1-5	Dip-switch 6
SEQUENTIAL ( CYCLIC )	According selected time	ON
MIXED	According selected time	OFF
MAN PRESENT	OFF	OFF

Operating time selection during the sequential and mixed mode

By positioning the dip-switches 1 to 5 on ON, during the operating modes sequential and mixed, it is possible to select the time-out of the motor.

- Switch 1 = 6 seconds
- Switch 2 = 12 seconds
- Switch 3 = 24 seconds
- Switch 4 = 48 seconds
- Switch 5 = 96 seconds

**Multiple switches positioned on ON position causes the sum of the resulting time.**

Command type setting

- Local command

The transmitter stored on PR allow to operate in sequential, mixed or man present mode and by pushing only one key of the transmitter for all the movements (opening, stop and closing).

General command

*It is necessary to have a 4 keys transmitter of the same series*

The transmitters stored on PV allow to operate in sequential mode but need 3 keys, a key (B) to open a key (D) to close and a key (C) to stop.

During the movement (opening or closing) only the stop key (C) is enabled



*In order to be sure of the complete drive of all the receivers, it is advisable to use the transmitter at the minimum distance (do not use over 20m)*

## 6 - TRANSMITTER CODES MEMORISATION

The transmitter key code can be stored onto the radioprogrammer in 2 ways:

A / B - Using the radioprogrammer push-buttons PR and PV  
C / D - In self-learning mode, far from the appliance, using the transmitter keys.

A - Local command using PR

- 1) Push and keep pushed the button PR of the receiver until the led LR switches on;
- 2) Within 4 seconds push the key of the transmitter to memorise. The red led LR will switch off.
- 3) Repeat the same procedure for each transmitter key.

B - General command using PV

*It is necessary to have a 4 key transmitter of the same range*

- 1) Push and keep pushed the button PV of the receiver until the green led LV switches on;
- 2) Within 4 seconds push the key D of the transmitter to memorise.
- 3) The green led LV will switches off and the motor relay will activate for a while.

The D key will make the closing of the motor.

The activation of the remaining transmitter keys is automatic, by correlating the key B to the opening and the key C to the stop.

C - Local command using the keys of the transmitter

- 1) Push and keep pushed simultaneously the keys A and B of the TX : LR and LV will flash and the buzzer makes a bip.
- 2) Push the key A of the same TX for 4 sec. until the led LV switches on and the buzzer emits a long bip =Biiiiiiip, then release the key.
- 3) Before the end of the bip ( about within 2 sec.) push again the key A of the TX : LR will switch off.

D - General command using the keys of the transmitter

- 1) Push and keep pushed simultaneously the keys A and B of the TX : LR and LV will flash and the buzzer makes a bip.
- 2) Push the key B of the same TX for 4 sec. until the led LV start to blink and the buzzer makes bip, bip, bip, ...,bip. then release the key.
- 3) Before the end of the bip (about within 2 sec.) push the key D of the TX : LV will switch off.

**NOTE 1 :** The memorization of the remaining transmitter key is done by software : B will open , C will stop and D will close.



NOTE 2: The memorization in self-learning mode of the transmitters onto a not empty receiver, can be done only using a transmitter already memorized.

**Example1 :**

Memorization of the keys A and B of TX2 in "local command" making use of TX1 ( already memorized):

- Push A+B of TX1 ( bip) ; Keep pushed the key A of TX1 for 4 sec. (Biiiiiiiiip) ; within 2 sec. push the key A of TX2 .

**Example 2 :**

Memorization of the keys B, C, D of TX2 in "general command" making use of TX1 ( already memorized):

-Push A+B of TX1 (bip) ; Keep pushed the key B of TX1 for 4 sec. (Bip, bip, ... , bip) ; within 2 sec. push the key D of TX2 .

**7-MEMORY ERASURE**

Push PR and keep it pressed down until the led LR switches on. Then push simultaneously PR and PV until both the leds LR and LV start to blink. in this way all the codes present in the memory will be erased.

**8- CONDOMINIUM MANAGING**

For the managing of the codes it is previously necessary to annotate the memory locations of each transmitter code and to which relay it is correlated.

The transmitter codes management is useful when it is necessary to store many codes into the receiver, for a condominium installation (ex. 100 transmitters into 100 memory locations).

**Operating description**

The position of the code in the memory is displayed by a binary sequence of 7 bit.

In order to calculate the right position of the code refer to the following table: by making attention to the flash sequence of the green led LV:

7 bit code	1	2	3	4	5	6	7
LV							
association	1	2	4	8	16	32	64

It is enough to take into count only the flashes of the green led because the value of the ones of red led have always value 0.

**EXAMPLE :** Led sequence correspondent to the 37th positions of the memory:

- 1st flash: green led
- 2nd flash: red led
- 3rd flash: green led
- 4th flash: red led
- 5th flash: red led
- 6th flash: green led
- 7th flash: red led

1	2	3	4	5	6	7
1	2	4	8	16	32	64

1 + 0 + 4 + 0 + 0 + 32 + 0 = 37

**Check of the number of stored transmitters**

On the receiver, enter in programming mode by pushing PR until LR switches ON.

Release PR and push again PR for one second.

From now on, a sequence of led flashes commences, showing a number which can be calculated by following the previous table. The final number is equal to the total number of codes stored in the memory.

**Check of the transmitter position inside the memory.**

Push and release the transmitter button for which it is necessary the check.

Push PR for 1 second: from this time on, a led flash sequence starts. By decoding the message, as explained above, it is possible to get the information of the code position.

**Replacement of the code of a stored transmitter**

It is possible to delete a stored transmitter code and replace it with another one, in the same memory position.

For this operation it is necessary to know exactly the memory position of the transmitter to replace.

See the previous chapter titled "Check of the transmitter position inside the memory".

Once known the memory position of the transmitter which has to be replaced, follow the next procedure:

- On the receiver push and keep pushed PR until the led LR is ON. Push PV for at least 1 second.
- Start the binary sequence by pushing PR or PV in order to get the position of the memory cell to replace.

Example of a new transmitter positioning on the 42th cell of memory:

LR LV LR LV LR LV LR  
 0 2 0 8 0 32 0  
 0 + 2 + 0 + 8 + 0 + 32 + 0 = 42

Push in sequence:  
 PR, PV, PR, PV, PR, PV, PR.

From now on the red led LR lights on showing the start of the programming phase.

Store the new transmitter code by pushing on the desired transmitter button (A, B, C or D).

At the end the red led turn off, by giving the acknowledge of the successful procedure.

In this way the old code has been deleted and the new one has been stored in the same memory position and will activate the relay.

- it is possible to use always the same transmitter (i. e. the installation maintenance transmitter) for the user code removal.

**Memory full**

When the memory is full (that means that the 85 or 100 memory cells have been stored, depending upon the used model and a memorisation phase is commenced) the receiver led LR and LV blink 3 times simultaneously.

Then the led corresponding to the excited relay remains on and so it is still possible to perform the other functionalities described in the previous chapters.

### 1 - DESCRIPTION

Le récepteur séquentiel ERONE 400W Plus permet de radio commander directement un moteur équipé de condensateur démarrage permanent d'une puissance maxi de 400W : La fréquence de réception et il la codifie changent selon le modèle.

Le tableau suivant résume les émetteurs de la gamme Erone utilisables :

SERIE	MODEL	FREQUENCE	CODAGE
024A	S2TR2641E2/E4	433.92 MHz	Rolling code
MINI	SETR2641AM2	433.92 MHz	Rolling code
MURAL	SETR2641-TM	433.92 MHz	Rolling code

### 2 - CARACTERISTIQUES

Caractéristiques	SEL 2641R433-P4P
Type de récepteur	Superhétérodyne
Support de fréquence	433.92 MHz
Fréquence de l'oscillateur local	6,6128 MHz
Modulation	AM/ASK
Impédance	50 Ohm
Largeur canal	> 25 KHz
Fréquence intermédiaire	10,7 MHz
Sensibilité	-115 dBm
Emission dell'oscillateur local	< -57 dBm
Tension d'alimentation	230 Vac
Puissance maximale du motor	400 W
Capacité mémoire	85
Température opérante	-20°/+70°C
Indice de protection	IP44
Poids	380 gr.
Dimensions (mm)	140 x 115 x 52

### 3 - FONCTIONNEMENTS

#### Séquentiel :

1 impulsion provoque l'ouverture,  
1 impulsion provoque la fermeture,  
arrêt sur temporisation ou impulsion.

#### Mixte :

1 impulsion provoque l'ouverture,  
un appui maintenu provoque la fermeture,

#### Homme mort :

ouverture et fermeture par appui maintenu (portée d'émission réduite).

Une temporisation réglable par switches de 6 sec à 186 sec permet de régler le temps de travail moteur, elle sert également de sécurité en cas de blocage moteur afin d'éviter que ce dernier ne reste sous tension.

Possibilité de travailler en commande locale ou commande générale pour les groupes de volets roulants par exemple (commande générale en mode de fonctionnement séquentiel uniquement).

Pour la commande générale, obligation de posséder un émetteur 4 canaux de la gamme.

Possibilité de raccorder une commande extérieure (bouton ou contact à clé par exemple) en complément de la télécommande.

Possibilité de mémoriser 85 codes émetteurs.

Le choix du lieu d'implantation du récepteur est très important pour obtenir un fonctionnement optimum de votre système.

Les conditions suivantes doivent être respectées :

- placer le récepteur loin de toute source de perturbation telles que les systèmes informatiques, systèmes d'alarmes, émissions radios,
- la distance entre deux récepteurs doit être supérieure à 1,50 m.

#### Fixation

Ouvert le couvercle du récepteur. Fixer votre boîtier en utilisant les vis et chevilles fournies ou des vis appropriées à la nature du support.

#### Raccordement

Avant de dévisser le plexiglas transparent et avant toute intervention sur les borniers, s'assurer que l'alimentation secteur est coupée.

- brancher l'alimentation sur les bornes correspondantes :

- Borne 1 = Ph pour la phase.
- Borne 2 = N pour le neutre.
- Borne 6 = Sigle terre pour la terre.

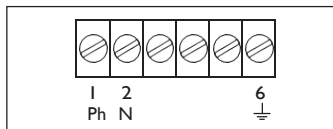

Fig.15

- brancher le moteur sur les bornes correspondantes :

- Borne 3 = C pour le commun.
- Borne 4 = O pour l'ouverture.
- Borne 5 = F pour la fermeture.
- Borne 7 = Sigle terre pour la terre.
- Brancher le condensateur moteur entre les bornes 4 et 5.

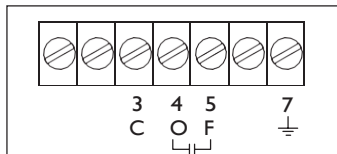

Fig. 16

Brancher les périphériques comme suit :

- si vous connectez une antenne (option), brancher l'âme sur la borne 10, la tresse sur la borne 11. A défaut, connecter le fil fourni sur la borne 10.
- si vous connectez une commande (option), brancher le contact normalement ouvert et impulsionnel entre les bornes 8 et 9.

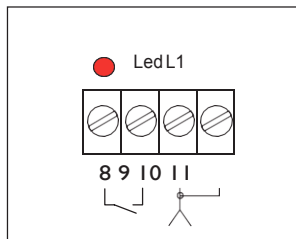

Fig. 17

## 5 - PROGRAMMATION



Avant de dévisser le plexiglas transparent et avant toute intervention sur les borniers, s'assurer que l'alimentation secteur est coupée.

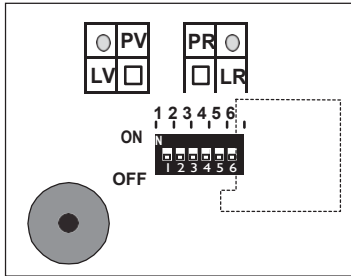

Fig. 18

Choix du mode de fonctionnement

La position des switches détermine le choix de fonctionnement.

Du fait du temps d'émission prolongé, ce type de fonctionnement entraîne une usure prématurée de la pile de l'émetteur.

Fonctionnement	Dip-switch 1-5	Dip-switch 6
SEQUENTIEL	Suivant le temps désiré	ON
MIXTE	Suivant le temps désiré	OFF
HOMME MORT	OFF	OFF

Choix du temps de travail en mode de fonctionnement séquentiel ou mixte

Les switches 1 à 5 placés sur ON permettent, en fonctionnement séquentiel ou mixte, de déterminer le temps de travail du moteur (cette temporisation provoque l'arrêt).

Switch 1 = 6 secondes.

Switch 2 = 12 secondes.

Switch 3 = 24 secondes.

Switch 4 = 48 secondes.

Switch 5 = 96 secondes.

Plusieurs switches sur ON = les temps s'additionnent.

Exemple : switches 1, 3 et 4 sur ON = 78 secondes.

Choix du type de commande

- Commande locale

Les émetteurs enregistrés sur PR permettent de travailler en mode séquentiel, mixte ou homme mort et ne nécessite qu'une touche d'émetteur pour l'ouverture, l'arrêt et la fermeture.

La commande locale est prioritaire sur la commande générale.

- Commande générale

Obligation de posséder un émetteur 4 canaux de la gamme NL.

Les émetteurs enregistrés sur PV permettent de travailler en mode

séquentiel, et nécessite trois touches d'émetteurs, une touche (canal B) pour l'ouverture, une touche (canal D) pour la fermeture et une touche (canal C) pour l'arrêt.

En cours de travail (ouverture ou fermeture) seule la touche "arrêt" est active.

Pour obtenir un inversement de mouvement sans passer par la touche "arrêt", vous devez attendre la fin de la temporisation (d'où l'importance d'ajuster la temporisation au temps de travail du moteur).



Afin d'être sûr de commander tous les récepteurs en même temps, nous vous conseillons de ne pas dépasser 20 mètres pour déclencher la commande générale.

## 6 - MEMORISATION DES EMETTEURS

Le code de chaque touche peut être mémorisé dans le récepteur de 2 manières différentes:

A / B - Directement sur le récepteur par pression de la touche PR ou PV;

C / D - Pour auto-apprentissage à distance, par les touches de l'émetteur.

A) En commande locale avec PR

Appuyer sur PR, la led rouge s'allume, relâcher PR et appuyer sur la touche de la télécommande que vous souhaitez mémoriser, LR s'éteint et le relais moteur s'enclenche.

B) En commande générale avec PV

Obligation de posséder un émetteur 4 canaux.

Appuyer sur PV, la led verte s'allume, relâcher PV et appuyer sur la touche (canal D) de la télécommande 4 canaux que vous souhaitez mémoriser, LV s'éteint et le relais moteurs s'enclenche. Cette touche mémorisée provoquera la fermeture.

Automatiquement, la touche se trouvant en dessus (canal B) de celle mémorisée provoquera l'ouverture et la touche se trouvant à gauche (canal C) de celle mémorisée provoquera l'arrêt.

L'enregistrement d'une autre touche que le canal D donnera seulement le fonctionnement fermeture générale.

C) Mémorisation en auto-apprentissage commande local PR

1) appuyer en même temps les touches A et B du Tx: les led LR et LV s'allument pour un instant et le buzzer émet un bip;

2) appuyer la touche A du même TX pour 4 sec.: la led LR s'allume et le buzzer émet un bip continu = Biiiiiiiip;

3) appuyer dans 2 sec. la touche du Tx à mémoriser: la led LR s'éteint.

D - Mémorisation en auto-apprentissage commande général PV

1) appuyer en même temps les touches A et B du Tx: les led LR et LV s'allument pour un instant et le buzzer émet un bip;

2) appuyer la touche B du même TX pour 4 sec.: la led LV clignote et le buzzer émet un bip intermittent = Bip, Bip... Bip;

3) appuyer dans 2 sec. la touche D du Tx à mémoriser: la led LV s'éteint et le relais du moteur s'excite pour un instant.

NOTE 1: La mémorisation des touches restantes de l'émetteur se passe en associant automatiquement à la touche B l'ouverture et à la touche C l'arrêt.

## Utilisation de l'entrée commande

L'organe de commande branché entre les bornes 8 et 9 et utilisant un contact impulsif et normalement ouvert permet un fonctionnement identique à la télécommande.

## 7- SUPPRESSION CODESEMETTEURS

Suppression des codes émetteurs sur le récepteur

Appuyer sur PR jusqu'au moment où LR s'allume, relâcher PR puis, de suite, appuyer sur PR et PV simultanément jusqu'au clignotement des deux leds. Tous les codes en mémoire sont alors effacés.

## 8- GESTION DES CODES (COLLECTIF)

Pour utiliser la gestion des codes, il est nécessaire de noter dans quelle position de la mémoire chaque code émetteur est enregistré et sur quelle sortie relais.

La gestion des codes est nécessaire dans le cas de la mémorisation de plusieurs codes émetteurs dans le récepteur pour une installation collective (85 codes mémorisables de 1 à 85 par exemple).

### Principe

La position de la mémoire est indiquée par l'intermédiaire d'une séquence binaire à 7 bits. Pour prendre note de la position, il faut se référer à la table de correspondance des codes binaire indiquée ci-dessous:

Code à 7 bits	1	2	3	4	5	6	7
"LV"							
Correspondance	1	2	4	8	16	32	64

Il ne faut prendre en compte que la Led Verte, la Led Rouge étant égale à "0".

Lecture des leds pour la position 37 dans la mémoire :

- 1ère led allumée : led verte,
- 2ème led allumée : led rouge,
- 3ème led allumée : led verte,
- 4ème led allumée : led rouge,
- 5ème led allumée : led rouge,
- 6ème led allumée : led verte,
- 7ème led allumée : led rouge.

1	2	3	4	5	6	7
1	2	4	8	16	32	64
$1+0+4+0+0+32+0 = 37$						

### Vérification du nombre de codes émetteurs mémorisés

Sur le récepteur, entrer dans le mode programmation en appuyant sur "PR" jusqu'au moment où "LR" s'allume.

Relâcher "PR" puis réappuyer sur le bouton "PR" pendant 1 seconde.

Les leds clignotent, indiquant le nombre de codes émetteurs mémorisés par l'intermédiaire d'une séquence de codes binaires (voir table de correspondance dans le paragraphe 5).

**NE PAS OUBLIER QU'UN MÊME CODE ÉMETTEUR A PU ÊTRE MÉMORISÉ PLUSIEURS FOIS**

## Vérification de la position d'un code émetteur dans la mémoire du récepteur

Appuyer sur la touche de la télécommande que vous souhaitez vérifier, relâcher.

Appuyer sur "PR" au moins 1 seconde. La séquence binaire vous donne alors la position de l'émetteur dans la mémoire du récepteur (voir paragraphe A pour la correspondance binaire).

## Changer un code dans la mémoire

Vous pouvez supprimer un code émetteur en mémorisant un autre code dans sa position.

1) Sur le récepteur, appuyer sur "PR", jusqu'au moment où la led correspondante s'allume, relâcher "PR".

2) Appuyer pendant une seconde sur "PV".

3) Faire la séquence binaire de 7 bits de la plage à modifier en utilisant le bouton rouge et le bouton vert.

Exemple de positionnement sur la 42ème position de la mémoire

LR	LV	LR	LV	LR	LV	LR
0	2	0	8	0	32	0

$$0 + 2 + 0 + 8 + 0 + 32 + 0 = 42$$

Appuyer sur : PR + PV + PR + PV + PR + PV + PR.

A partir de cet instant la led "LR" s'allume.

Mémoriser le nouveau code en appuyant sur la touche de l'émetteur souhaité.

L'ancien code est annulé et le récepteur répond au nouveau code en mémoire.

Ce système de gestion de codes ne permet pas de contrôler si un code a été mémorisé plus d'une fois.

En conséquence il faut considérer que :

si un émetteur est enregistré deux fois ou plus, il est nécessaire de le remplacer dans toutes les positions où il a été mémorisé, pour le supprimer.

il est possible d'utiliser toujours le même émetteur (exemple: l'émetteur utilisé pour la maintenance) pour supprimer les codes utilisateurs.

## Mémorisation en série des codes

Appuyer sur "PR" jusqu'à l'allumage de la led.

Sans relâcher "PR", appuyer tour à tour sur les touches des émetteurs à mémoriser.

La prise en compte de chaque mémorisation est signalée par l'extinction de la led (l'activation du relais se fait dans le même moment).

La led se rallume, vous pouvez mémoriser une autre touche de l'émetteur ou d'un autre émetteur.

## Mémoire pleine

Quand la mémoire est pleine, c'est à dire que les 85 / 100 cases mémoires sont occupées, les leds rouge "LR" et verte "LV" clignotent 3 fois simultanément lorsque l'on désire mémoriser un nouveau code.

La led du relais sollicité reste allumée 4 secondes puis s'éteint.

## 1 - ALLGEMEIN

Die sequentielle Funkmotorsteuerung, ist für den direkten Anschluß eines Asynchronmotors bis 400 W Leistung, 230 VAC mit Anlaufkondensator ausgelegt.

Es können mehrere Dip Schalter Codierungen im Empfänger eingelezen werden, da der Empfänger bei allen Modellen vom Handsender lernt.

SERIE	MODELL	FREQUENZ	CODIERUNG
024A	S2TR2641E2/E4	433.92 MHz	Rolling code
MINI	SETR2641AM2	433.92 MHz	Rolling code
	SETR2641-TM	433.92 MHz	Rolling code

## 2- TECHNISCHE DATEN

Modell	SEL 2641R433-P4P
Empfängertyp	Superheterodyne
Frequenz	433,92 MHz
Frequenz des lokalen Oszillators	6,6128 MHz
Modulation	AM/ASK
Eingangsimpadanz	50 Ohm
Zwischenfrequenz	10,7 MHz
Empfindlichkeit (für erfolgreiches Signal)	-115 dBm
Spannungsversorgung	230 Vac
Motorleistung	400 W
Codespeicher	85
Codierung	Rolling code
Betriebstemperatur	-20°/+60°C
Schutzgrad	IP44
Gewicht	380 gr.
Abmessung	140 x 115 x 52 mm

## 3-FUNKTION

Sequentiell :  
Impulsfunktion Öffnen Stop Schließen Stop

Gemischter Betrieb:  
Impulsbefehl für Öffnen, Haltebefehl für Schließung

Totmannschaltung:  
Haltebefehl für Öffnung, Haltebefehl für Schließung, Stopfunktion durch Unterbrechung des Haltebefehls.

In dieser Programmierung arbeitet der Empfänger mit reduzierter Funkreichweite zur Sicherheit.

Die Arbeitszeit des Motors kann durch Dip Schalter an der Steuerung begrenzt werden, von 6 bis 186 Sek.

Die Begrenzung dient zur Sicherheit, bei Motorblockierung oder fehlerhaften mechan. Endschaltern.

## 4 - INSTALLATION

Die Empfänger entspricht den europäischen Normen 89/336/CEE, 73/23/CEE, EN 60335-1.

Die Positionierung des Empfängers ist für die Empfangsleistung wichtig um eine gute Funktion zu gewährleisten.

Der Installationsort sollte nicht in unmittelbarer Nähe von Störquellen (z.B. EDV/Stromverteiler mit hoher Leistung)

## 5 - ANSCHLÜSSE

Stromversorgung 230 VAC ( Abb. 20 )

Klemme 1: L1 Phase

Klemme 2: N

Klemme 6: Schutzleiter



Abb. 20

Motoranschlüsse (Abb. 21)

Klemme 3: Gemeinsam

Klemme 4: Öffnung

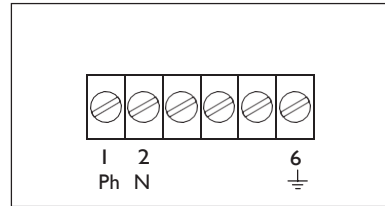
Klemme 5: Schließung

Klemme 7: Motorschutzleiter

Kondensator zwischen Klemme 4 und 5



Abb. 21

Zubehöranschlüsse ( Abb. 22)

Klemme 8-9: Anschluß für Taster, L1 blinkt bei Aktivierung

Klemme 10: Antenne

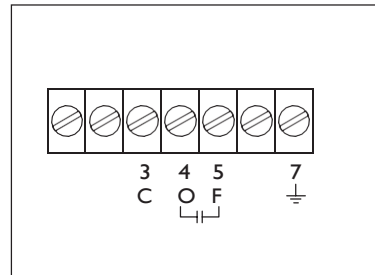
Klemme 11: Schirmung



Abb. 22



**Achtung:**  
Gerät nur Öffnen bei abgeschalteter Netzspannung

## 6-PROGRAMMIERUNG

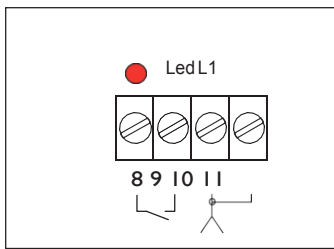

Abb. 23

### Auswahl der Funktionsmodalitäten

Funktion	Dip-Schalter 1-5	Dip-Schalter 6
Funktion sequentiell	ON/OFF, je nach Arbeitszeit	ON
Funktion gemischter Betrieb	ON/OFF, je nach Arbeitszeit	OFF
Totmannschaltung	OFF	OFF

Bemerkung: Hoher Batterieverbrauch im Handsender, da Funkbefehl gehalten werden muß während der gesamten Öffnung oder Schließung.

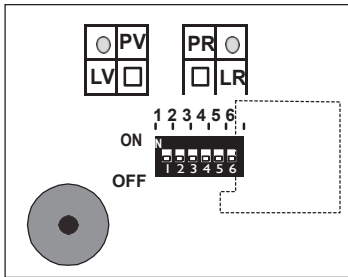
### Einstellung der Arbeitszeiten

Dip Schalter 1	ON	6 Sek.
Dip Schalter 2	ON	12 Sek.
Dip Schalter 3	ON	24 Sek.
Dip Schalter 4	ON	48 Sek.
Dip Schalter 5	ON	96 Sek.

### Befehlsauswahl

- **lokaler Befehl:**  
Die Sendertasten werden mit der Taste PR eingelernt, für die Funktionen „sequentiell“ oder „Totmann“. Es wird nur eine Handsendertaste für die Befehle Öffnen Stop Schließen benötigt. Der Lokale Befehl hat Priorität vor dem General Befehl.
- **General Befehl:**  
Es ist notwendig einen 4 Kanal Handsender zu benutzen. Die Handsender werden mit der Taste PV eingelernt. Die Taste B ist Öffnungsbefehl, Taste D ist Schließungsbefehl und Taste C ist Stopbefehl.

### 7-SPEICHERUNG DER HANDSENDER

Speicherung für die Funktion „lokaler Befehl“ am Empfänger

Drücken Sie die Taste PR bis LED rot leuchtet, innerhalb 4 Sek. drücken Sie die eine Taste (A,B,C,D) des Handsenders und die rote LED LR erlischt, Relais schalten kurz.

Speicherung für die Funktion „General Befehl“ am Empfänger

Drücken Sie die Taste PV bis die grüne LED LV leuchtet, innerhalb 4 Sek. drücken Sie die Taste D des 4 Kanal Handsenders und die grüne LED erlischt, Relais schalten kurz.

### Fernprogrammierung durch Handsender

Die Taste A ist der LED LR rot zugeordnet  
Die Taste B ist der LED LV grün zugeordnet

Fernprogrammierung für die Funktion „lokaler Befehl“

1. Programmieranfrage: Drücken Sie Taste A des Handsenders LED LR und LV leuchtet kurz und Summer piept kurz.
2. Eintritt in die Programmierung: Drücken Sie die Taste A des Handsenders für 4 Sek. bis die LED LR rot leuchtet und der Summer kontinuierlich piept.  
( Für weitere Handsender muß ein bereits eingelernter Handsender für Punkt 1. und 2. benutzt werden.)
3. Speicherung: Drücken Sie innerhalb 2 Sek. eine Taste des Handsenders, die rote LED und der Summer erlischt.
4. Überprüfung: Drücken Sie die soeben gespeicherte Taste und prüfen Sie die korrekte Funktion.

Bemerkung: Falls Sie Taste A eingelernt haben, können Sie für weitere Handsender in Punkt 1. die Taste B verwenden.

Fernprogrammierung für die Funktion „General Befehl“

1. Programmieranfrage: Drücken Sie Taste A des Handsenders LED LR und LV leuchtet kurz und Summer piept kurz.
2. Eintritt in die Programmierung: Drücken Sie die Taste B des Handsenders für 4 Sek. bis die LED LV grün leuchtet und der Summer piept im Intervall.  
( Für weitere Handsender muß ein bereits eingelernter Handsender für Punkt 1. und 2. benutzt werden.)
3. Speicherung: Drücken Sie innerhalb 2 Sek. die Taste D des Handsenders, die grüne LED und der Summer erlischt.
4. Überprüfung: Drücken Sie die Taste B für Öffnung, Taste C für Stop und Taste D für Schließung.

## 8 - LOSCHUNG DES SPEICHERS

### 1. Löschen am Empfänger

Drücken Sie die Taste PR bis die rote LED leuchtet, danach drücken Sie erneut Taste LR und LV gemeinsam bis LED rot und grün 3 x blinken.  
Speicher ist danach komplett gelöscht.

### 2. Fernlöschung über eingelernten Handsender

Drücken Sie Taste A und B des Handsenders gleichzeitig bis der Summer kurz piept.  
Drücken Sie die Taste A bis Summer kontinuierlich piept.  
Innerhalb 2 Sek. drücken Sie die Tasten A und B gleichzeitig bis der Summer 3 x im Intervall piept, LED rot und grün blinken 3x und 1 x kurz zur Bestätigung.  
Der Speicher ist danach komplett gelöscht.

## 9 - VERWALTUNG DER BENUTZER

### Anzeige des Speicherplatzes

Es ist möglich die Speicherplatznummer der zuletzt gespeicherten Handsendertaste anzuzeigen.  
Anzeige-prozedur:  
Drücken Sie die Taste PR bis die LED LR rot leuchtet, PR loslassen und erneut kurz drücken.  
Die LED beginnen zu blinken in einer Binärsequenz.

LED Blinkfolge	1	2	3	4	5	6	7
LV grün	1	2	4	8	16	32	64
LR rot	0	0	0	0	0	0	0

### Anzahl der genutzten Speicherplätze

Es ist möglich die im Empfänger belegten Speicherplätze anzuzeigen.  
Anzeige-prozedur:  
Drücken Sie Taste des Handsenders kurz, danach drücken PR am Empfänger für mind. 1 Sek., danach blinken die LED in einer binären Sequenz. Sie können an Hand der Tabelle 3 die Speicherposition feststellen.

### Überschreiben eines eingelernten Handsenders nur Modell 2641 R433P4

Ein verlorener oder defekter Handsender kann direkt durch Überschreiben seiner Speicherposition gelöscht und durch einen neuen Handsender ersetzt werden.  
Es ist notwendig die Speicherposition zu kennen.  
Drücken Sie die Taste PR bis die LED LR rot leuchtet, dann PR loslassen.  
Drücken Sie die Taste PV mind. 1 Sek.. Innerhalb 2 Sek. beginnen Sie mit der Eingabe des Speicherplatzes durch PR und PV in 7 Schritten.

Programmierbeispiel: PR PV PR PV PR PV PR für Position 42 ( siehe Tabelle )  
Danach leuchtet die rote LED PR und bestätigt den Programmieintritt.  
Innerhalb 4 Sek. drücken Sie die Taste des neuen Handsenders (A,B,C,D)  
Die rote LED erlischt und bestätigt die Überschreibung des alten Handsenders.



**Achtung:**  
Ein bereits im Speicher befindlicher Sendercode kann nicht an anderer Stelle erneut programmiert werden.

### Speicher voll

Wenn ein weiterer Handsender eingelernt werden soll und der Speicher voll ist (85/100 Tastencodes) blinkt die LED LR und LV drei mal und signalisiert den vollen Speicher.

## Note

### Garanzia

La garanzia è di 24 mesi dalla data di fabbricazione apposta all'interno.  
Durante tale periodo, se l'apparecchiatura non funziona correttamente, a causa di un componente difettoso, essa verrà riparata o sostituita a discrezione del fabbricante.

La garanzia non copre l'integrità del contenitore plastico.  
La garanzia viene prestata presso la sede del fabbricante.

### Guarantee

Guarantee period: 24 months from the productions date placed inside.  
In this period if the appliance has any malfunction due to a defective component, it will be repaired or replaced by the manufacturer.

The warranty doesn't cover the plastic box.  
The assistance will be performed at the manufacturer site.

### Garantie

La période de garantie des produits est de 24 mois, à compter de la date de construction.  
Durant cette période, si les produits ne fonctionnent pas correctement, cela, à cause d'un composant défectueux, le produit sera réparé ou remplacé à la discrétion du fabricant.

La garantie ne couvre pas le boîtier en plastique.  
Le service après-vente sera fourni par le fabricant.

### Garantie

Die Garantie beträgt 24 Monaten vom inneren angezeigten Herstellungsdatum.  
Während solcher Periode, wenn das Gerät nicht korrekt wegen eines defekten Bauelements arbeitet, wird es beseitigt oder nach Hersteller Entscheidung ersetzt.

Die Garantie bedeckt die Integrität des plastischen Gehäuses nicht.  
Die Garantie wird beim Sitz des Herstellers geleistet.



Manufactured by CDVI Wireless Spa  
Via Piave, 23 - 31020  
San Pietro di Feletto (TV) - Italy  
Tel: +39.0438.450860 - Fax: +39.0438.455628  
Web: www.erone.com - email: info@erone.com